

ROCK BUCKET

Gầu xúc đá

Gầu xúc đá gia cố phù hợp với loại 30t/40t



SH470HD

Sử dụng các tấm bảo vệ bên hông không cân bu lông để bảo vệ an toàn các bộ phận bị mòn.

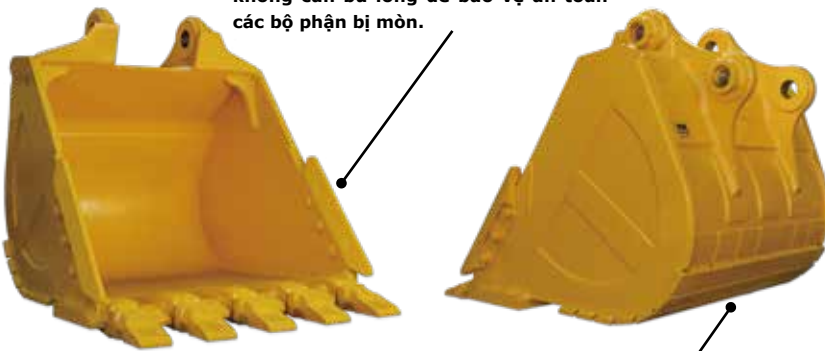

Tấm thép chống mài mòn được sử dụng ở phía dưới.

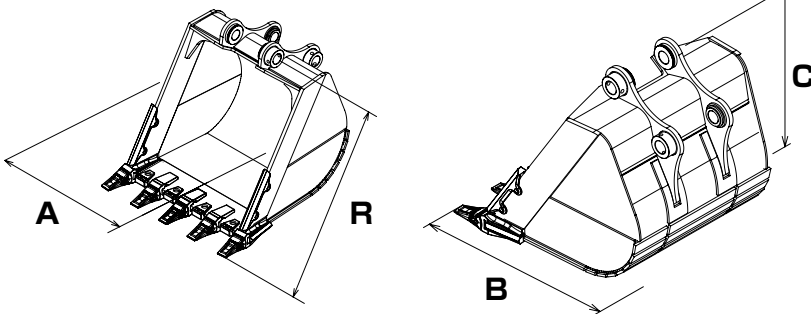

Được trang bị vỏ răng để bảo vệ cạnh để

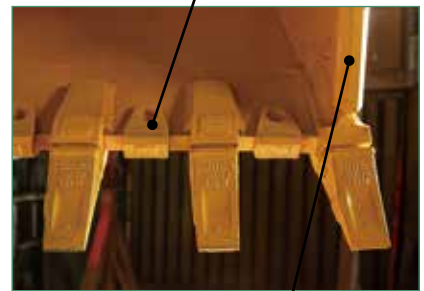

Tấm thép chống mài mòn được sử dụng ở phía dưới.



Loại(t)	Model	Rộng nhất (mm)	Rộng gầu A(mm)	Chiều sâu B(mm)	Chiều cao C(mm)	Chiều dài R(mm)	Lợi gầu (trung tâm)		Lợi gầu (bên)		Gia cố (răng gầu)	Gia cố (tấm bên)	Dung tích gầu (m ³)
							Số Lợi gầu	số lượng	Số Lợi gầu	Số lượng			
30	BA300STCA	1494	1380	1540	1290	1593	505-4150 (A100)	3	505-4151(2) (A100)	2	4	2	1.22
30.0-35.0	BA350STPC	1474	1340	1585	1320	1654	207-934-512	3	207-934-7181	2	4	2	1.4
30.0-35.0	BA350STCA	1550	1420	1675	1400	1700	159-0464 (J460)	3	159-0465(6) (J460)	2	4	2	1.5
40.0-45.0	BA450STPC	1675	1560	1645	1396	1820	208-934-7120	3	208-934-7180	2	4	4	1.9
40.0-45.0	BA450STSH	1500	1400	1756	1450	1849	A6117T-V43	5			4	2	1.8
40.0-45.0	BA450STSK	1620	1546	1688	1502	1815	5857A-V51	5			4	4	1.9

■ Thông số kỹ thuật có thể thay đổi mà không cần thông báo trước.